

Lofts Objects

Loft Objects é o processo de combinar uma ou mais formas para criar um objeto tridimensional.

Até pouco tempo o Loft era o processo mais utilizado para cria objetos. Hoje sua utilidade é ainda grande, mas muitos projetos estão migrando para os NURBS OBJECTS, que são ótimos para fazer modelo organicos.

Para criar um Loft, você precisa primeiro criar uma linha de caminho(path). Esta linha será o esquelieto do objeto 3d a ser criado. Nela será adicionada os shapes, que darão a forma do objeto.

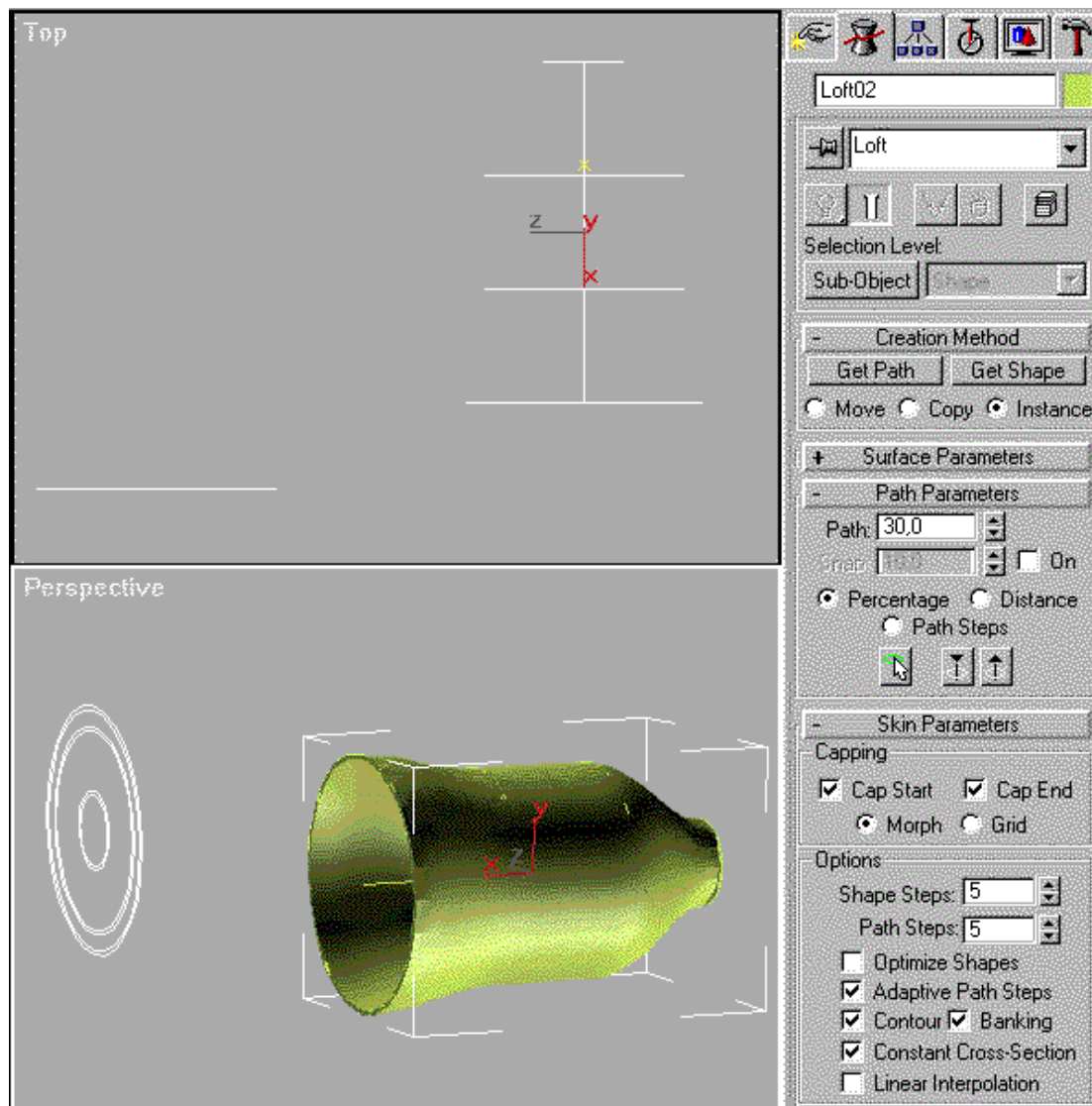

Para você criar o objeto Loft vá no Painel de Comando, selecione **Create**, logo após **Geometry** e na lista procure **Loft Object**.

Get Path – Inclui no Path um determinado Shape

Get Shape – Inclui o Shape em uma determinada região do Path

Path – Região determinada pelo usuário onde será colocado o shape (vai de 0 a 100)

Snap – Para adicionar distâncias iguais aos shape.

Path Steps – Usado para andar entre os níveis do path que possuam shape, ao ativar este parâmetro você deixa ativo 2 comandos:

- **Pick Shape** – Seleciona o shape diretamente no path do objeto loft.
- **Previous Shape** – Vai para o nível anterior do path.